

ЛМАП.402131.011ГЧ



Таблица 1

Цвет	Цепь
Красный	Напряжение питания
Черный	Общий
Синий	TxD
Зеленый	RxD
Белый	DATA_READY
Оранжевый	Подогрев
Оранжевый	

- 1 X, Y и Z – оси чувствительности изделия.
- 2 Номера контактов 1-5 показаны условно и соответствуют таблице 1.
- 3 Номера контактов 1-7 показаны условно и соответствуют таблице 1.
- 4 Различие исполнений согласно таблице 2.

Таблица 2

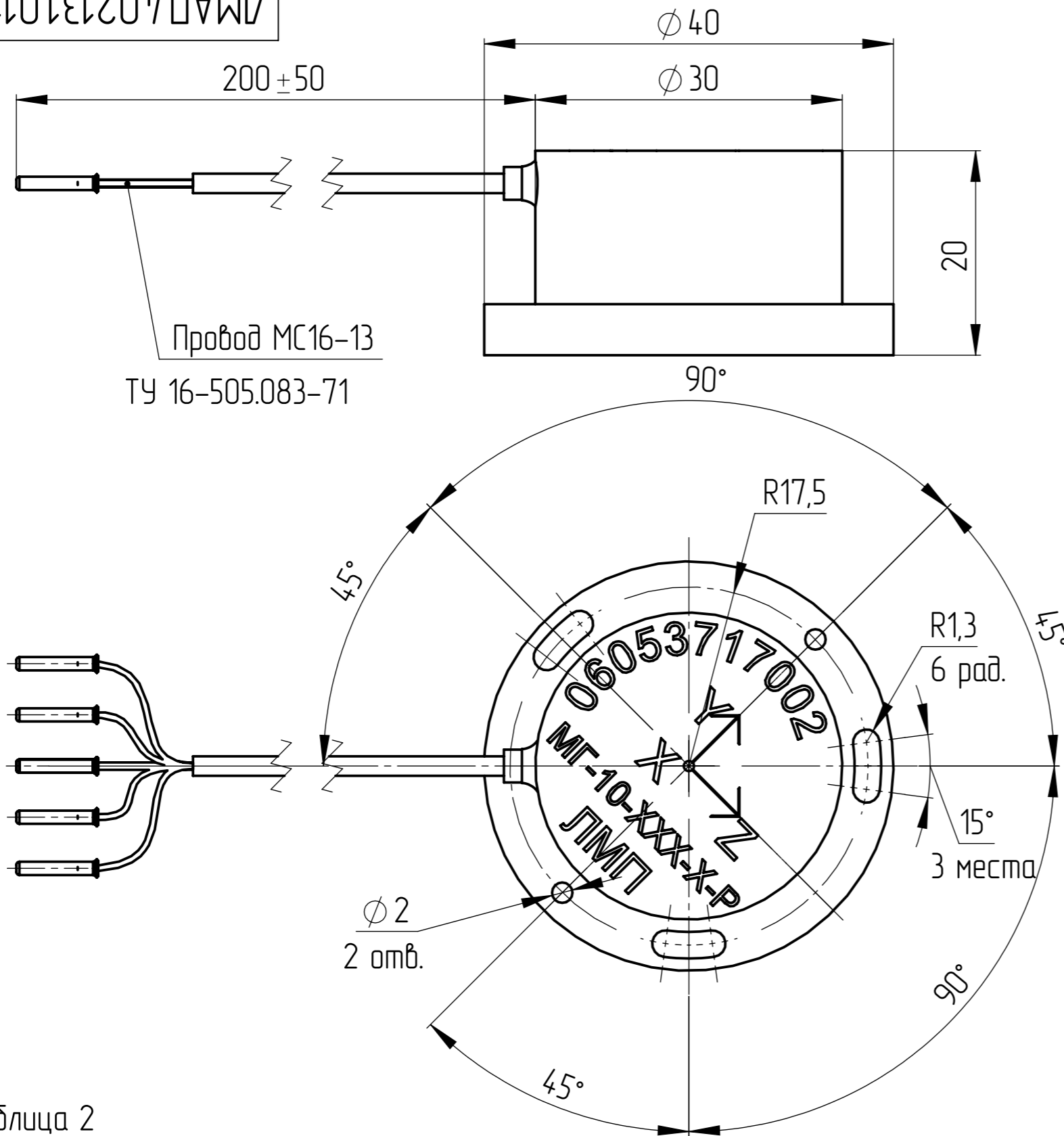
Обозначение	Кол. проводов	Масса, г	Шифр
ЛМАП.402131.011	1 - 5	35	МГ-10-XXX-1/2/3
-01	1 - 5	35	МГ-10-XXX-4
-02	1 - 7	40	МГ-10-XXX-1/2/3-P
-03	1 - 7	40	МГ-10-XXX-4-P

ЛМАП.402131.011ГЧ				Лист	Масса	Масштаб
МГ-10					38,68 г.	2:1
Габаритный чертёж				Лист 1	Листов 1	
ЛМП						

Изм/Лист	№ докум.	Подп.	Дата
Разраб.	Спиридонов И.В.		
Пров.	Петрова Н.А.		
Т. контр.			
Н. контр.			
Утв.			